

# Technischer Hinweis für Zentrisch-Spanner

Mechanisch betätigter Zentrisch-Spanner.

Zentriergenauigkeit  $\pm 0,02$  mm über gesamten Spannbereich.

Es wird die Verwendung eines Drehmoment-Schlüssels empfohlen um eine kontrollierte Spannkraft zu erreichen.

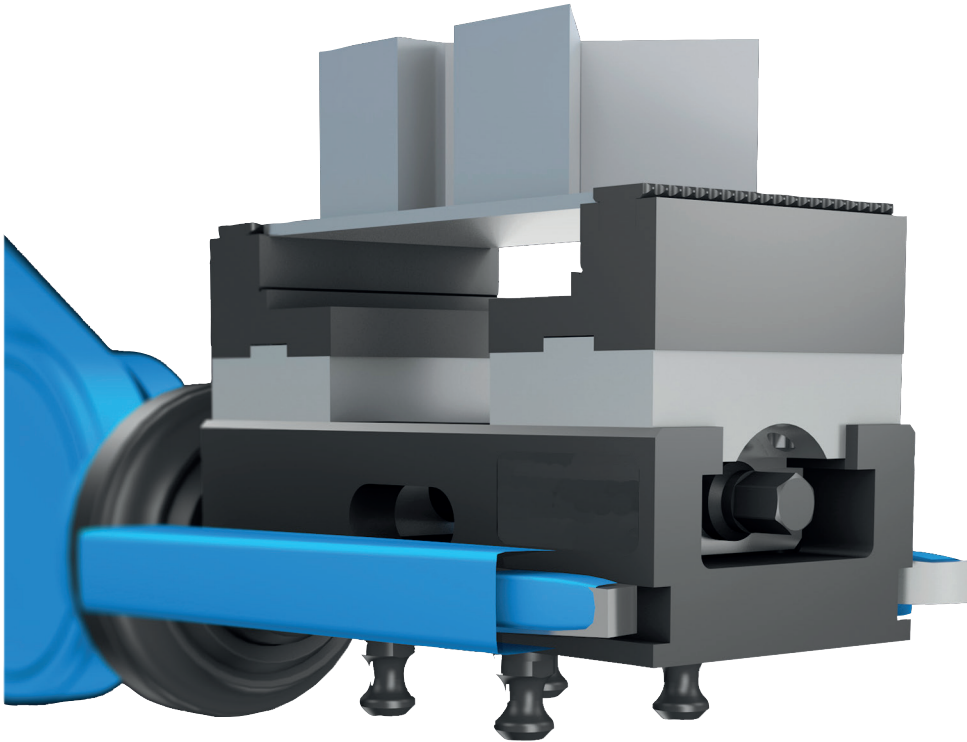

## Flexible Anbindungsmöglichkeiten:

1. Aufnahme für das Nullpunkt-Spannsystem. Passung 25H6/M12.  
In jedem Zentrisch-Spanner sind Pass- und Gewindebohrungen zum Befestigen von Spannbolzen für Nullpunkt-Spannsystemen integriert. Somit können diese Spanner auf die gängigen Nullpunkt-Spannsysteme verwendet werden.
2. Aufnahme für Handlingsysteme / Automationsfähig.  
Zusätzlich besteht die Möglichkeit über Handlingsysteme die Zentrisch-Spanner zu transportieren.
3. Aufnahme mit Adapterplatte für Rastersystem M12/Ø12F7, Rasterabstand 50 mm.  
Die Montage mit einer Adapterplatte passend auf Rastersysteme M12/Ø12F7 gewährleistet eine flexible Positionierung auf Grundelemente mit Rastersystem.
4. Aufnahme direkt auf Maschinentisch.  
Mit den seitlichen Befestigungsnuten können die Zentrisch-Schraubstöcke auch beliebig auf dem Maschinentisch befestigt werden.

