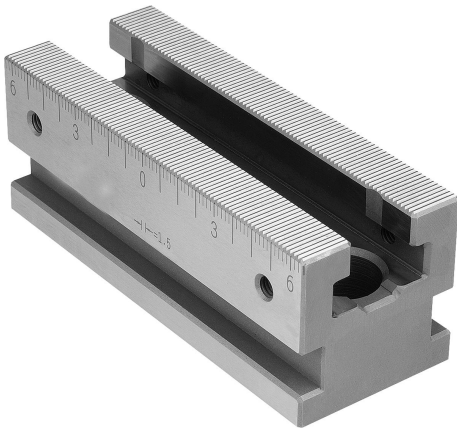

Artikelbeschreibung/Produktabbildungen

**Beschreibung****Werkstoff:**

Werkzeugstahl.

Ausführung:

gehärtet und geschliffen (HRC 55 ±2).

Hinweis:

Die Spannschienen können über verschiedene Schnittstellen befestigt werden.

1. Seitlicher Spannrand für Spannpratzen-Set. Spannpratzen können an beliebiger Position befestigt werden.
2. Durchgangsbohrungen für Zylinderschrauben nach DIN
3. Eine Richtnut mit 18H7 für T-Nutentische.
4. Passbohrungen Ø12F7 und Ø16F7 für Rastersysteme mit Lochabstand von 50 mm.

Anwendung:

Mit den Spannschienen kurz, können Spannaufgaben mit geringem Platzbedarf umgesetzt werden. Durch die Präzisionsverzahnung ist ein sehr genaues Positionieren der Festbacken möglich. Durch die seitliche Skalierung an den Spannschienen, kann jede Position der Festbacken dokumentiert und im Wiederholfall identisch eingestellt werden. An den seitlichen Gewindebohrungen können Anschläge montiert werden.

Vorteile:

Universell und flexibel einsetzbar.

Mit mehreren kurzen Spannschienen können auch flexible Spannsituationen dargestellt werden.

Zeichnungen

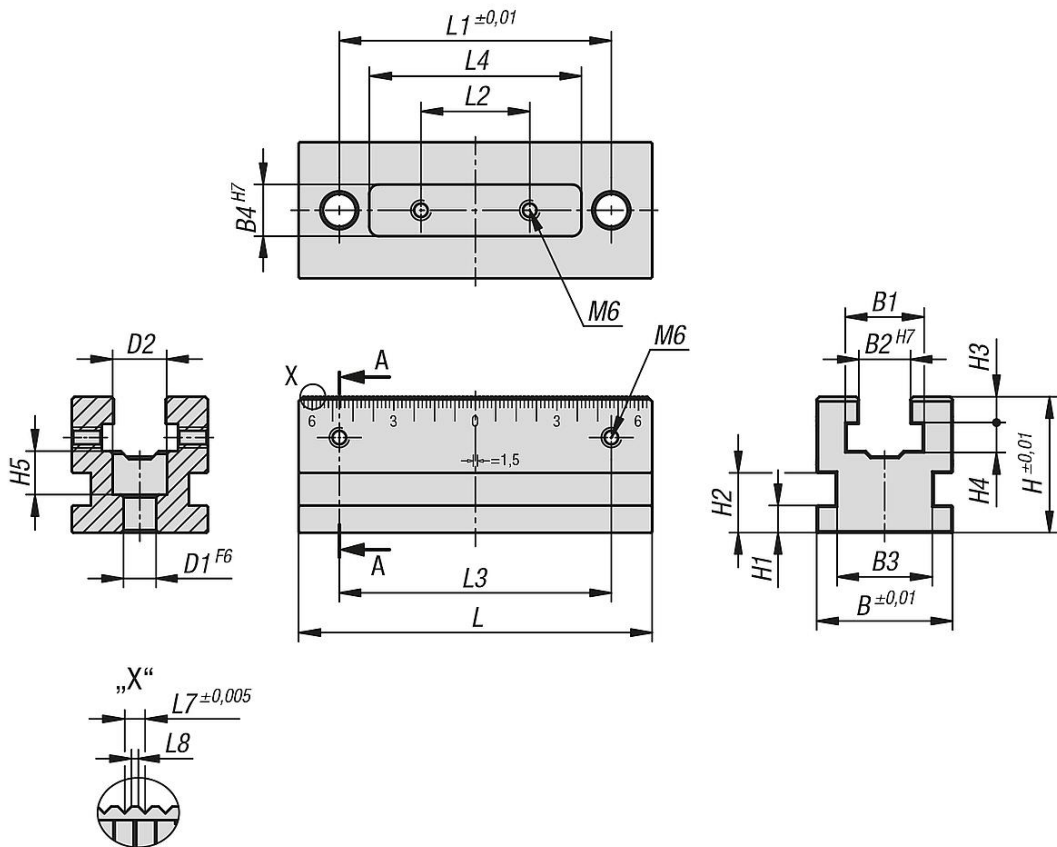

Artikelübersicht

Bestellnummer	passend für Systembreite	L	B	H	L1	L2	L3	L4	L7	L8	B1	B2	B3	B4	H1	H2	H3	H4	H5	D1	D2
41500-05-050130	50	130	50	50	100	40	100	77	1,5	0,5	28	19	36	18	10	22	10	10	16	12	20